

Forma do pavimento BALDRAME  
escala 1:50

Vigas			
Nome	Seção (cm)	Elevação (cm)	Nível (cm)
V1	20x40	0	100
V2	20x40	0	100
V3	20x40	0	100
V4	20x50	-100	0
V5	20x40	0	100
V6	20x40	0	100
V7	20x40	0	100
V8	20x50	-100	0
V9	15x30	-10	90
V10	20x40	0	100
V11	20x40	0	100
V12	20x40	0	100
V13	20x40	0	100
V14	20x40	0	100
V15	20x40	0	100
V16	20x40	0	100
V17	15x30	-10	90
V18	20x40	0	100
V19	15x30	-100	0
V20	20x50	-100	0
V21	20x50	-100	0
V22	20x40	0	100

Blocos de enchimento						
Detalhe	Tipo	Nome	Dimensões (cm)			Quantidade
			hb	bx	by	
1	Lajota cerâmica	B8/25/20	8	25	20	908

Lajes					
Nome	Tipo	Altura (cm)	Elevação (cm)	Nível (cm)	Sobrecarga (kgf/m²)
L1	Pré-moldada	12	0	100	210
L2	Pré-moldada	12	0	100	210
L3	Pré-moldada	12	0	100	210
L4	Pré-moldada	12	0	100	210
L5	Pré-moldada	12	-10	90	210
L6	Pré-moldada	12	0	100	210
L7	Pré-moldada	12	0	100	210
L8	Pré-moldada	12	0	100	210
L9	Pré-moldada	12	-10	90	210

Características dos materiais		
fck (kgf/cm²)	Ecs (kgf/cm²)	
300	268384	

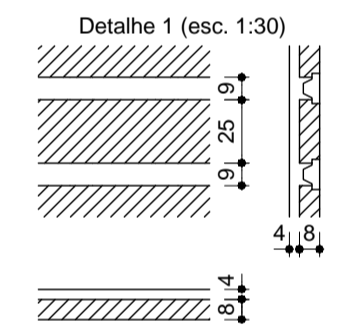

PREFEITURA MUNICIPAL **MARQUES DE SOUZA**  
Rua Getúlio Vargas, 796  
CEP 95923-000  
TEL (51) 37051122

OBRA: **PRÉDIO BRIGADA MILITAR**

ENDEREÇO: AVENIDA BENJAMIN DÖRR - MUNICÍPIO DE MARQUES DE SOUZA / RS

PREFEITO MUNICIPAL: **FÁBIO ALEX MERTZ**

RESP. TÉCNICO PROJETO: ENG. EDSON DEL LOPES - CREA-RS Nº 45.951

FORMA DO PAVIMENTO BALDRAME PRANCHA: **06**

ÁREA: 117,00 m<sup>2</sup> DATA: JANEIRO 2023 DESENHO: Edson